



ILDEFONSO ROSA RAMÍREZ E HIJOS, S.L.

Fabricación de maquinaria



AC/R-40

# ACLARADORA DE ACEITUNAS

OLIVE RINSE MACHINE

DISPONIBLE EN ACERO INOXIDABLE  
AVAILABLE IN STAINLESS STEEL



Síguenos en:



[www.jarirr.com](http://www.jarirr.com)



ISO 9001  
BUREAU VERITAS  
Certification



# ACLARADORA DE ACEITUNAS AC/R-40

## OLIVE RINSE MACHINE AC/R-40

### **i** CARACTERÍSTICAS GENERALES

#### CARACTERÍSTICAS TÉCNICAS:

- Capacidad de 45.000 a 50.000 kg. por hora.
- Construcción resistente.
- Cinta de escurrido en pvc azul alimentaria.
- Duchas pulverizadas para aclarado.
- Consumo de una moto-bomba de 4 cv., una doble turbina de 6 cv. y un motor reductor cinta varilla de acero de 1 cv. continuos y un motor reductor desfangado de 1 cv. discontinuo.

#### GENERALIDADES:

- No dispone de partes móviles, por lo cual no maltrata el fruto.
- Aclarado mediante duchas pulverizadas.
- Túnel de secado con doble turbina de alta presión.
- Desfangado automático de lodos.
- Peso de 1.500 kg.

DISPONIBLE EN ACERO INOXIDABLE

### **i** GENERAL FEATURES

#### TECHNICAL CHARACTERISTICS:

- Capacity from 45.000 to 50.000 kg. per hour.
- heavy-duty construction
- Draining tape in food blue pvc.
- Spray showers for rinsing.
- Consumption of a 4 hp. motor-pump, a 6 hp. double turbine and a 1 hp steel rod tape reducer motor continuous and a 1 hp gearbox motor discontinuous.

#### GENERAL:

- It does not have mobile parts, so it does not mistreat the fruit.
- Rinse with spray showers.
- Drying tunnel with double high pressure turbine.
- Automatic sludge settling.
- Weight of 1.500 kg.

ALSO IN STAINLESS STEEL

### **i** DIMENSIONES / DIMENSIONS

ALZADO  
FRONT

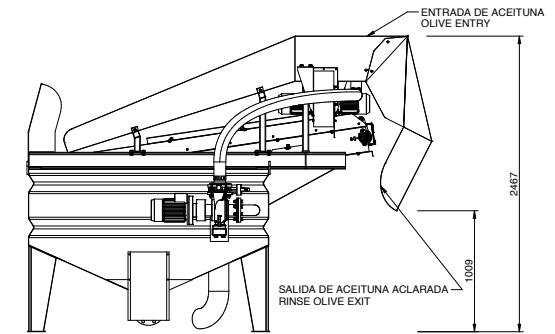

PLANTA  
TOP

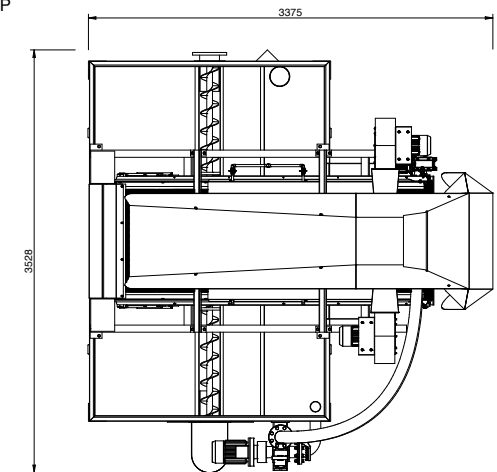

NOTA: El fabricante se reserva el derecho a modificar cualquier especificación de la maquinaria, sin necesidad de previo aviso. Sin que esto conlleve una reclamación por parte del comprador.  
NOTE: The manufacturer reserves the right to change any specification of equipment without notice. Without this entails a claim by the buyer.

Síguenos en:



[www.jarirr.com](http://www.jarirr.com)

**JAR ILDEFONSO ROSA RAMÍREZ E HIJOS, S.L.**  
Fabricación de maquinaria

Ctra. de Cazorla, s/n · Apdo. de Correos 44 · 23100 · Mancha Real (Jaén) · ESPAÑA  
T: (+34) 953 350 238 · F: (+34) 953 352 736 · [jarirr@jarirr.com](mailto:jarirr@jarirr.com) · [www.jarirr.com](http://www.jarirr.com)

ISO 9001

BUREAU VERITAS  
Certification

